

## APPLICATIONS

The GANTRAIL 9220/20 adjustable crane rail clip is designed to fix the largest rails in the most arduous applications. It can withstand a horizontal force from the rail of 200kN (20.4 tonnes). Its low profile allows it to be used with cranes which are fitted with guide rollers.

## FEATURES

- The proven design has been used successfully for many years throughout the world.
- The clips allow 20mm of horizontal rail adjustment.
- The clip is welded to the rail support, no access is required from below.
- The two main parts are locked together on tightening the grade 8.8 bolts.
- A special vulcanised rubber member applies a controlled force to the rail

## EINSATZBEREICHE

Die einstellbare Klemmplatte für Kranbahnen; Modell 9220/20, von GANTRAIL ist für die Befestigung der größten Schienenbahnen in den anspruchsvollsten Einsatzbereichen gedacht. Sie widersteht einer horizontalen Kraft der Schienen von 200kN (20.4 Tonnen). Aufgrund ihres niedrigen Profils kann sie auch bei Kränen, die mit Leitrollen ausgestattet sind, verwendet werden.

## CHARAKTERISTISCHE EIGENSCHAFTEN

- Das bewährte Design ist seit vielen Jahren weltweit erfolgreich im Einsatz.
- Die Klemmplatte ermöglicht eine horizontale Schienenverstellung von 20mm.
- Die Klemmplatte wird an die Schienenstütze geschweißt; Zugang von unten ist nicht erforderlich.
- Die beiden Hauptteile werden durch Anziehen der beiden Bolzens der Klasse 8.8 zusammengeschlossen.
- Ein vulkanisiertes Spezialgummiglied übt eine kontrollierte Kraft auf die Schiene aus.

## USAGE

Cette fixation réglable de rail pour pont-roulant, GANTRAIL 9220/20 a été conçue pour bloquer les rails les plus lourds dans les conditions les plus difficiles. Elle résiste à une charge latérale du rail de 200kN (20.4 tonnes). Sa taille basse permet son usage avec des ponts-roulants équipés de rouleaux-guides.

## CARACTERISTIQUES

- La réussite de ce système a été prouvée par son usage depuis plusieurs années partout dans le monde.
- Les fixations peuvent tolérer un ajustage de 20mm au rail transversal.
- La fixation est soudée à la base du rail, ne nécessitant aucun travail d'en dessous.
- Les deux pièces principales se bloquent en resserrant les boulons nuance 8.8.
- Une pièce spéciale en caoutchouc vulcanisé expose le rail à une pression réglée.

## APLICACIONES

El sujetador ajustable para rieles de grúa GANTRAIL 9220/20 está diseñado para la fijación de los rieles más grandes en las aplicaciones más áridas. Puede resistir una fuerza horizontal del carril de 200kN (20.4 toneladas). Su perfil bajo permite usarlo con grúas equipados con rodillos de guía.

## CARACTERISTICAS

- Se ha usado este diseño probado con éxito por muchos años en todo el mundo.
- Los sujetadores permiten un ajuste horizontal de 20mm en el riel.
- El sujetador está soldado al soporte del riel, y no requiere acceso desde abajo.
- Las dos piezas principales se traban cuando se aprieta el perno tipo 8.8.
- Una pieza de caucho vulcanizado especial aplica una fuerza controlada al carril.

**1**  
PAD MOUNTED RAIL  
RAIL AVEC INTERCALAIRE  
SCHIENE MIT  
ELASTISCHER UNTERLAGE  
RAIL CON TACO

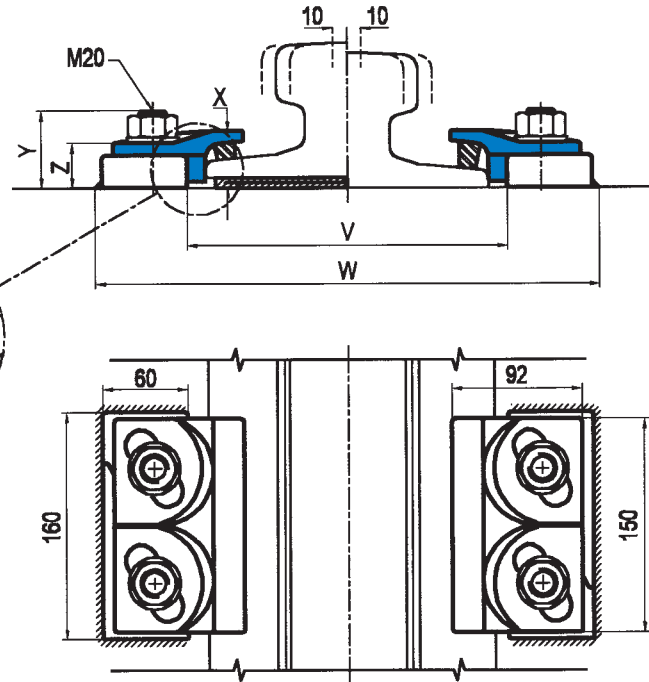

**2**  
RAIL WITHOUT PAD  
RAIL SANS INTERCALAIRE  
SCHIENE OHNE  
ELASTISCHE UNTERLAGE  
RAIL SIN TACO

SEE WELDING NOTE  
BELOW.  
SCHWEIßVERMERK  
UNTEN BEACHTEN.

VOIR NOTE CI-DESSOUS  
POUR LA SOUDURE.  
VEASE NOTA PARA SOLDADURA ABAJO.

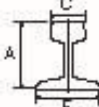
	Minimum assembly width Largeur d'assemblage minimum Minimale Montagebreite Ancho mínimo del conjunto			$W = F + 156\text{mm}$	$+ 22\text{mm}$	
	F mm	C mm	A mm		1 CLIP REFERENCE NO. FOR PAD MOUNTED RAIL	2 CLIP REFERENCE NO. FOR RAIL WITHOUT PAD
				V = Rail width V = Rail largeur V = Scheine breite V = Ancho del riel		
89 kg/m CR	178	102	114		9220/20/45	9220/20/40
101 kg/m CR	165	100	155		9220/20/45	9220/20/45
164 kg/m CR	230	140	150		9220/20/61	9220/20/52
A 120 (6)	220	120	105		9220/20/40	9220/20/40
A 150 (7)	220	150	150		9220/20/40	9220/20/40
MRS 86	165	102	102		9220/20/40	9220/20/40
MRS 87A/(PR185R)	152	102	152		9220/20/45	9220/20/40
MRS 125	180	120	180		9220/20/52	9220/20/45
171lb CRANE	152	103	152		9220/20/45	9220/20/40
175lb CRANE	152	102	152		9220/20/40	9220/20/40
66 kg/m AREA	152	75	181		9220/20/40	9220/20/40
68 kg/m AREA	152	73	186		9220/20/40	9220/20/40
73 kg/m BHP	146	70	157		9220/20/45	9220/20/40
86 kg/m BHP	165	102	102		9220/20/45	9220/20/40
CR 73	140	100	135		9220/20/40	9220/20/40
CR 100	155	120	150		9220/20/45	9220/20/40
ISCR 100	150	102	150		9220/20/40	9220/20/40
QU 100	150	100	150		9220/20/40	9220/20/40
QU 120	170	120	170		9220/20/40	9220/20/40

This clip can be used for a wider selection of rails than illustrated.  
Please contact Gantry Railing Limited for the full range.

Weld all round base except side next to and parallel with rail with 5mm throat thickness fillet weld using low hydrogen electrodes.

Um die Basis der Klemmplatte, abgesehen von der Seite neben der und parallel mit der Schiene, mit einer 5mm dicken Kehlnaht schweißen; hierbei Elektroden mit niedrigem Wasserstoffgehalt verwenden.

Souder tout autour de la base du clip sauf du côté près de et parallèle au rail avec une soudure d'angle de 5mm d'épaisseur totale en utilisant des électrodes à faible taux d'hydrogène.

Soldar alrededor de toda la base del sujetador próximo y paralelo con el carril con un espesor de cuello de 5mm. Usando electrodos bajos en hidrógeno.

### DIMENSIONS (mm) WITH FULL NUTS

REF NO.	X	Y	Z	WEIGHT k0g
9220/20/40/	40	57	33	2.48
9220/20/45/	45	57	33	2.50
9220/20/52/	52	57	33	2.62
9220/20/61/	61	67	43	3.10

### SPECIFICATION

MAX SIDE LOAD	200kN
TIGHTENING TORQUE	250Nm

Gantry Railing Limited reserve the right to improve their products and also alter specifications without notice.

Die Firma Gantry Railing Limited behält sich das Recht vor, ohne vorherige Ankündigung ihre Produkte zu verbessern oder Spezifikationen zu ändern.

Gantry Railing Limited se réserve le droit d'améliorer ses produits et d'en modifier les caractéristiques sans préavis.

Gantry Railing Limited reserva el derecho de modificar sus productos y modificar especificaciones sin indicación anterior.

### Gantry Railing Limited

Sudmeadow Road, Hempsted, Gloucester GL2 5HG, England

Tel: #44 1452 300688 · Fax: #44 1452 300198

e-mail: info@gantry.co.uk · Internet: http://www.gantry.co.uk

### Gantry (Middle East) Limited

PO Box 61428, Jebel Ali Free Zone, Dubai, United Arab Emirates

Tel: #971 4 8812 935 · Fax: #971 4 8812 936

e-mail: gantrail@emirates.net.ae



Certificate no. 5180