

APPLICATIONS

The GANTRAIL 9120/15 adjustable crane rail clip is designed to fix heavy rails in the most arduous applications. It can withstand a horizontal force from the rail of 120kN (12.2 tonnes). Its low profile allows it to be used with cranes which are fitted with guide rollers.

FEATURES

- The proven design has been used successfully for many years throughout the world.
- The clips allow 15mm of horizontal rail adjustment.
- The clip is welded to the rail support, no access is required from below.
- The two main parts are locked together on tightening the grade 8.8 bolt.
- A special vulcanised rubber member applies a controlled force to the rail.

EINSATZBEREICHE

Die einstellbare Klemmplatte für Kranbahnen; Modell 9120/15, von GANTRAIL ist für die Befestigung der größten Schienenbahnen in den anspruchsvollsten Einsatzbereichen gedacht. Sie widersteht einer horizontalen Kraft der Schienen von 120kN (12.2 Tonnen). Aufgrund ihres niedrigen Profils kann sie auch bei Kränen, die mit Leitrollen ausgestattet sind, verwendet werden.

CHARAKTERISTISCHE EIGENSCHAFTEN

- Das bewährte Design ist seit vielen Jahren weltweit erfolgreich im Einsatz.
- Die Klemmplatte ermöglicht eine horizontale Schienenverstellung von 15mm.
- Die Klemmplatte wird an die Schienenstütze geschweißt; Zugang von unten ist nicht erforderlich.
- Die beiden Hauptteile werden durch Anziehen der Bolzen der Klasse 8.8 zusammengeschlossen.
- Ein vulkanisiertes Spezialgummiglied übt eine kontrollierte Kraft auf die Schiene aus.

USAGE

Cette fixation réglable de rail pour pont-roulant, GANTRAIL 9120/15 a été conçue pour bloquer les rails les plus grands dans les conditions les plus difficiles. Elle résiste à une charge latérale du rail de 120kN (12.2 tonnes). Sa taille basse permet son usage avec des ponts-roulants équipés de rouleaux-guides.

CARACTERISTIQUES

- La réussite de ce système a été prouvée par son usage depuis plusieurs années partout dans le monde.
- Les fixations peuvent tolérer un ajustage de 15mm au rail transversal.
- La fixation est soudée à la base du rail, ne nécessitant aucun travail d'en dessous.
- Les deux pièces principales se bloquent en resserrant les boulons nuance 8.8.
- Une pièce spéciale en caoutchouc vulcanisé expose le rail à une pression réglée.

APLICACIONES

El sujetador ajustable para rieles de grúa GANTRAIL 9120/15 está diseñado para la fijación de los rieles más grandes en las aplicaciones más áridas. Puede resistir una fuerza horizontal del carril de 120kN (12.2 toneladas). Su perfil bajo permite usarlo con grúas equipados con rodillos de guía.

CARACTERISTICAS

- Se ha usado este diseño probado con éxito por muchos años en todo el mundo.
- Los sujetadores permiten un ajuste horizontal de 15mm en el riel.
- El sujetador está soldado al soporte del riel, y no requiere acceso desde abajo.
- Las dos piezas principales se traban cuando se aprieta el perno tipo 8.8.
- Una pieza de caucho vulcanizado especial aplica una fuerza controlada al carril.

1
PAD MOUNTED RAIL
RAIL AVEC INTERCALAIRE
SCHIENE MIT
ELASTISCHER UNTERLAGE
RAIL CON TACO

2
RAIL WITHOUT PAD
RAIL SANS INTERCALAIRE
SCHIENE OHNE
ELASTISCHE UNTERLAGE
RAIL SIN TACO

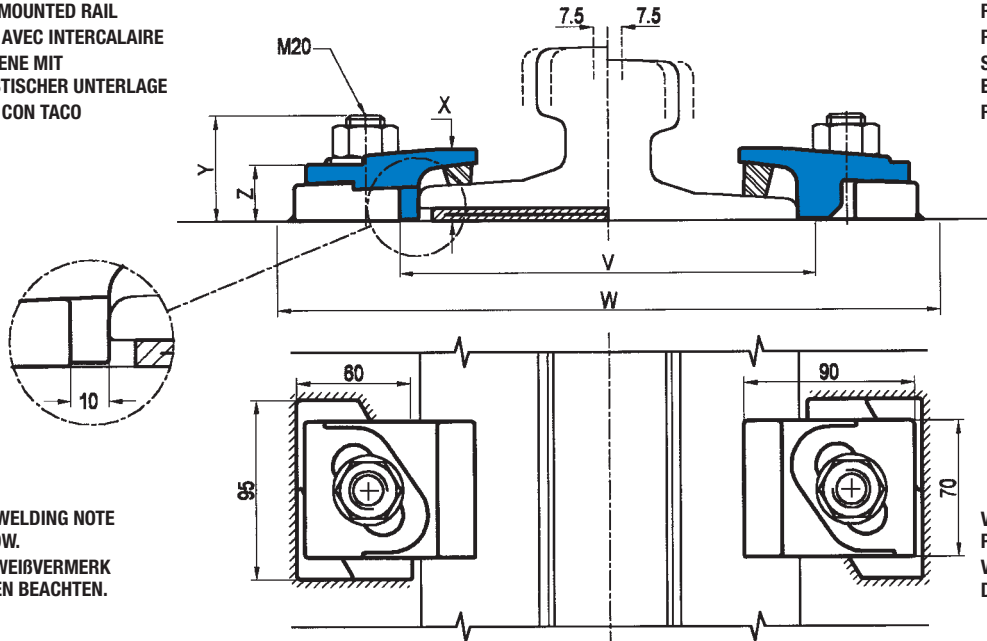

SEE WELDING NOTE
BELOW.
SCHWEIßVERMERK
UNTEN BEACHTEN.

VOIR NOTE CI-DESSOUS
POUR LA SOUDURE.
VEASE NOTA PARA SOLDADURA
ABAJO.

	Minimum assembly width Largeur d'assemblage minimum Minimale Montagebreite Ancho mínimo del conjunto			$W = F + 156\text{mm}$	$V = \text{Rail width}$ $V = \text{Rail largeur}$ $V = \text{Schiene breite}$ $V = \text{Ancho del riel}$		+ 20mm
	F mm	C mm	A mm		1 CLIP REFERENCE NO. FOR PAD MOUNTED RAIL	2 CLIP REFERENCE NO. FOR RAIL WITHOUT PAD	
50 kg/m BR	165	59	76	9120/15/38	9120/15/38		
56 kg/m CR	171	76	102	9120/15/38	-		
89 kg/m CR	178	102	114	9120/15/41	9120/15/38		
101kg/m CR	165	100	155	9120/15/41	9120/15/38		
BS 113 A	140	70	159	9120/15/38	9120/15/38		
A 100 (5)	200	100	95	9120/15/38	9120/15/38		
A 120 (6)	220	120	105	9120/15/38	9120/15/38		
S 41	125	67	138	9120/15/38	-		
S 49	125	67	149	9120/15/38	9120/15/38		
MRS 87A/(PRI85R)	152	102	152	9120/15/41	9120/15/38		
MRS 125	180	120	180	9120/15/47	9120/15/41		
QU 100	150	100	150	9120/15/38	9120/15/38		
QU 120	170	120	170	9120/15/41	9120/15/38		
CR 73	140	100	135	9120/15/41	9120/15/38		
JIS 50	127	63	145	9120/15/38	9120/15/38		
JIS 60	145	64	174	9120/15/41	9120/15/38		
UIC 54 E	125	66	161	9120/15/38	9120/15/38		
GCR 108	263	61+61	100	9120/15/38	-		
ISCR 80	130	82	130	9120/15/38	9120/15/38		
ISCR 100	150	102	150	9120/15/38	9120/15/38		
ISCR 120	170	120	170	9120/15/41	9120/15/38		

This clip can be used for a wider selection of rails than illustrated.
Please contact Gantry Railing Limited for the full range.

Weld all round base except side next to and parallel with rail with 5mm throat thickness fillet weld using low hydrogen electrodes.

Um die Basis der Klemmplatte, abgesehen von der Seite neben der und parallel mit der Schiene, mit einer 5mm dicken Kehlnaht schweißen; hierbei Elektroden mit niedrigem Wasserstoffgehalt verwenden.

Souder tout autour de la base du clip sauf du côté près de et parallèle au rail avec une soudure d'angle de 5mm d'épaisseur totale en utilisant des électrodes à faible taux d'hydrogène.

Soldar alrededor de toda la base del sujetador próximo y paralelo con el carril con un espesor de cuello de 5mm. Usando electrodos bajos en hidrógeno.

DIMENSIONS (mm) WITH FULL NUTS

REF NO.	X	Y	Z	WEIGHT kG
9120/15/38/	38	56	30	1.30
9120/15/41/	41	56	30	1.33
9120/15/47/	47	56	30	1.40

SPECIFICATION

MAX SIDE LOAD	120kN
TIGHTENING TORQUE	250Nm

Gantry Railing Limited reserve the right to improve their products and also alter specifications without notice.

Die Firma Gantry Railing Limited behält sich das Recht vor, ohne vorherige Ankündigung ihre Produkte zu verbessern oder Spezifikationen zu ändern.

Gantry Railing Limited se réserve le droit d'améliorer ses produits et d'en modifier les caractéristiques sans préavis.

Gantry Railing Limited reserva el derecho de modificar sus productos y modificar especificaciones sin indicación anterior.

Gantry Railing Limited

Sudmeadow Road, Hempsted, Gloucester GL2 5HG, England

Tel: #44 1452 300688 · Fax: #44 1452 300198

e-mail: info@gantry.co.uk · Internet: http://www.gantry.co.uk

Gantry (Middle East) Limited

PO Box 61428, Jebel Ali Free Zone, Dubai, United Arab Emirates

Tel: #971 4 8812 935 · Fax: #971 4 8812 936

e-mail: gantrail@emirates.net.ae



Certificate no. 5180