

APPLICATIONS

The GANTRAIL 9116/08 adjustable crane rail clip is designed to fix light rails in the most arduous applications. It can withstand a horizontal force from the rail of 55kN (5.6 tonnes). Its low profile allows it to be used with cranes which are fitted with guide rollers.

FEATURES

- The proven design has been used successfully for many years throughout the world.
- The clips allow 8mm of horizontal rail adjustment.
- The clip is welded to the rail support, no access is required from below.
- The two main parts are locked together on tightening the grade 8.8 bolt.
- A special vulcanised rubber member applies a controlled force to the rail.

EINSATZBEREICHE

Die einstellbare Klemmplatte für Kranbahnen; Modell 9116/08, von GANTRAIL ist für die Befestigung der leichten Schienenbahnen in den anspruchsvollsten Einsatzbereichen gedacht. Sie widersteht einer horizontalen Kraft der Schienen von 55kN (5.6 Tonnen). Aufgrund ihres niedrigen Profils kann sie auch bei Kränen, die mit Leitrollen ausgestattet sind, verwendet werden.

CHARAKTERISTISCHE EIGENSCHAFTEN

- Das bewährte Design ist seit vielen Jahren weltweit erfolgreich im Einsatz.
- Die Klemmplatte ermöglicht eine horizontale Schienenverstellung von 8mm.
- Die Klemmplatte wird an die Schienenstütze geschweißt; Zugang von unten ist nicht erforderlich.
- Die beiden Hauptteile werden durch Anziehen der Bolzen der Klasse 8.8 zusammengeschlossen.
- Ein vulkanisiertes Spezialgummiglied übt eine kontrollierte Kraft auf die Schiene aus.

USAGE

Cette fixation réglable de rail pour pont-roulant, GANTRAIL 9116/08 a été conçue pour bloquer les rails légers dans les conditions les plus difficiles. Elle résiste à une charge latérale du rail de 55kN (5.6 tonnes). Sa taille basse permet son usage avec des ponts-roulants appareillés de rouleaux-guides.

CARACTERISTIQUES

- La réussite de ce système a été prouvée par son usage depuis plusieurs années partout dans le monde.
- Les fixations peuvent tolérer un ajustage de 8mm au rail transversal.
- La fixation est soudée à la base du rail, ne nécessitant aucun travail d'en dessous.
- Les deux pièces principales se bloquent en resserrant les boulons nuance 8.8.
- Une pièce spéciale en caoutchouc vulcanisé expose le rail à une pression réglée.

APLICACIONES

El sujetador ajustable para rieles de grúa GANTRAIL 9116/08 está diseñado para la fijación de los rieles más ligeros en las aplicaciones más áduas. Puede resistir una fuerza horizontal del carril de 55kN (5.6 toneladas). Su perfil bajo permite usarlo con grúas equipados con rodillos de guía.

CARACTERISTICAS

- Se ha usado este diseño probado con éxito por muchos años en todo el mundo.
- Los sujetadores permiten un ajuste horizontal de 8mm en el riel.
- El sujetador está soldado al soporte del riel, y no requiere acceso desde abajo.
- Las dos piezas principales se traban cuando se aprieta el perno tipe 8.8.
- Una pieza de caucho vulcanizado especial aplica una fuerza controlada al carril.

1
PAD MOUNTED RAIL
RAIL AVEC INTERCALAIRE
SCHIENE MIT
ELASTISCHER UNTERLAGE
RAIL CON TACO

2
RAIL WITHOUT PAD
RAIL SANS INTERCALAIRE
SCHIENE OHNE
ELASTISCHE UNTERLAGE
RAIL SIN TACO

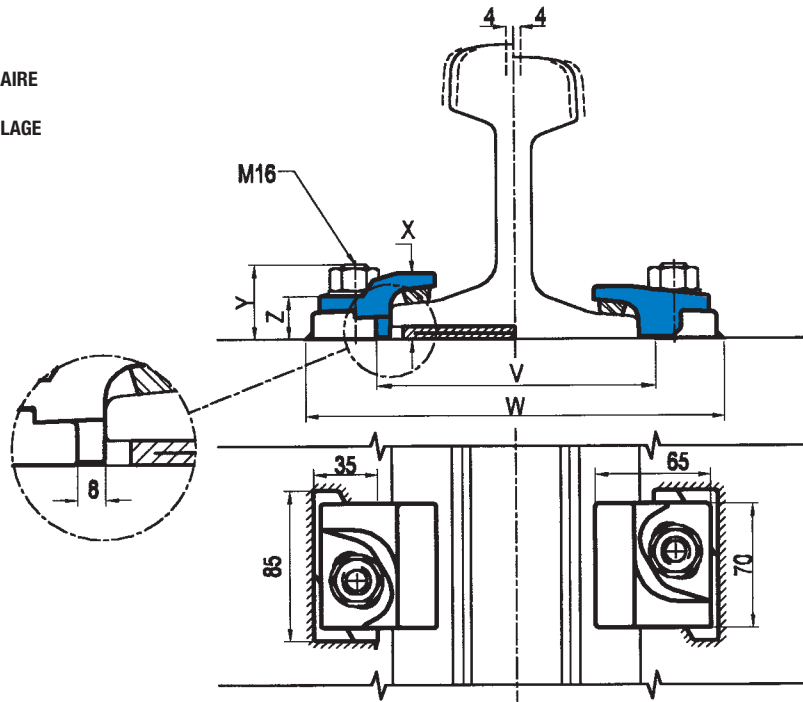

SEE WELDING NOTE
BELOW.
SCHWEIßVERMERK
UNTEN BEACHTEN.

VOIR NOTE CI-DESSOUS
POUR LA SOUDURE.
VEASE NOTA PARA SOLDADURA
ABAJO.

	Minimum assembly width Largeur d'assemblage minimum Minimale Montagebreite Ancho mínimo del conjunto			$W = F + 100\text{mm}$	$V = \text{Rail width}$ $V = \text{Rail largeur}$ $V = \text{Scheine breite}$ $V = \text{Ancho del riel}$		+ 16mm
	F mm	C mm	A mm		1 CLIP REFERENCE NO. FOR PAD MOUNTED RAIL	2 CLIP REFERENCE NO. FOR RAIL WITHOUT PAD	
56 kg/m CR	171	76	102	9116/08/37	9116/08/29		
BS 80A	118	64	133	9116/08/37	9116/08/29		
BS 90A	127	67	143	9116/08/37	9116/08/29		
BS 113A	140	70	159	9116/08/37	9116/08/29		
A 55 (2)	150	55	65	9116/08/37	9116/08/29		
A 65 (3)	175	65	75	9116/08/37	9116/08/29		
A 75 (4)	200	75	85	9116/08/37	9116/08/29		
S 33	105	58	134	9116/08/37	9116/08/29		
S 41	125	67	138	9116/08/37	9116/08/29		
S 49	125	67	149	9116/08/37	9116/08/29		
JIS 37	122	63	122	9116/08/37	9116/08/29		
JIS 40N	122	64	140	9116/08/37	9116/08/29		
JIS 50N	127	64	153	9116/08/37	9116/08/29		
UIC 54	140	70	159	9116/08/37	9116/08/29		
UIC 54E	125	66	161	9116/08/37	9116/08/29		
UIC 60	150	72	172	9116/08/37	9116/08/29		
AFNOR 26	100	50	110	9116/08/37	9116/08/29		
AFNOR 36	115	58	128	9116/08/37	9116/08/29		
AFNOR 46	134	62	145	9116/08/37	9116/08/29		
ISCR 80	130	82	130	9116/08/37	9116/08/29		

This clip can be used for a wider selection of rails than illustrated. Please contact Gantry Railing Limited for the full range.

Weld all round base except side next to and parallel with rail with 5mm throat thickness fillet weld using low hydrogen electrodes.

Um die Basis der Klemmplatte, abgesehen von der Seite neben der und parallel mit der Schiene, mit einer 5mm dicken Kehlnaht schweißen; hierbei Elektroden mit niedrigem Wasserstoffgehalt verwenden.

Souder tout autour de la base du clip sauf du côté près de et parallèle au rail avec une soudure d'angle de 5mm d'épaisseur totale en utilisant des électrodes à faible taux d'hydrogène.

Soldar alrededor de toda la base del sujetador próximo y paralelo con el carril con un espesor de cuello de 5mm. Usando electrodos bajos en hidrógeno.

DIMENSIONS (mm) WITH FULL NUTS

REF NO.	X	Y	Z	WEIGHT k0g
9116/08/29/	29	42	24	0.72
9116/08/37/	37	42	24	0.73

SPECIFICATION

MAX SIDE LOAD	55kN
TIGHTENING TORQUE	125Nm

Gantry Railing Limited reserve the right to improve their products and also alter specifications without notice.

Die Firma Gantry Railing Limited behält sich das Recht vor, ohne vorherige Ankündigung ihre Produkte zu verbessern oder Spezifikationen zu ändern.

Gantry Railing Limited se réserve le droit d'améliorer ses produits et d'en modifier les caractéristiques sans préavis.

Gantry Railing Limited reserva el derecho de modificar sus productos y modificar especificaciones sin indicación anterior.

Gantry Railing Limited

Sudmeadow Road, Hempsted, Gloucester GL2 5HG, England

Tel: #44 1452 300688 · Fax: #44 1452 300198

e-mail: info@gantry.co.uk · Internet: http://www.gantry.co.uk

Gantrail (Middle East) Limited

PO Box 61428, Jebel Ali Free Zone, Dubai, United Arab Emirates

Tel: #971 4 8812 935 · Fax: #971 4 8812 936

e-mail: gantrail@emirates.net.ae



Certificate no. 5180